

Die SCHUMA-Verteilerrutsche Typ VR dient zur gezielten Befüllung von Kartons, Behältern oder Säcken.

Durch programmgesteuertes Weitertakten der Verteilerrutsche wird jedes Gebinde mit der voreingestellten Teileanzahl (Zyklenzahl) bzw. mit der voreingestellten Füllmenge befüllt.

Ein integrierter Gesamtzyklenzähler addiert alle Maschinenzyklen auf (→ gesamte Produktionsmenge; optional). Der Drehwinkel bzw. die Laufstrecke ist mit Hilfe von Schaltnocken stufenlos einstellbar.

SCHUMA
Heinrich-Kahn-Strasse 63
89150 Laichingen
Telefon 0 73 33/96 09-0
Telefax 0 73 33/96 09-99

SCHUMA
Heinrich-Kahn-Strasse 63
89150 Laichingen
Telefon 0 73 33/96 09-0
Telefax 0 73 33/96 09-99

SCHUMA
Heinrich-Kahn-Strasse 63
89150 Laichingen
Telefon 0 73 33/96 09-0
Telefax 0 73 33/96 09-99

SCHUMA
Heinrich-Kahn-Strasse 63
89150 Laichingen
Telefon 0 73 33/96 09-0
Telefax 0 73 33/96 09-99

Die Anlage wird komplett mit **elektronischer Zählsteuerung** geliefert. Vorwählzähler 5-stellig programmierbar. Eine Steckdose wahlweise 230 V oder 400 V ist angebaut. Über diese Schnittstelle kann ein externes Befüllband angeschlossen werden. Die elektrische Kopplung der Verteilerrutsche an die Produktionsmaschine oder eine übergeordnete Steuerung erfolgt potentialfrei über die Maschinenschnittstellen. Steuerung umstellbar auf zeitabhängige Befüllzeit.

Gestell aus eloxierten Aluminiumprofilen. Ausführung mit feststellbaren Fahrrollen. Höhenverstellbare Verteilerrutsche aus rostfreiem Edelstahl.

Antrieb: Drehstromtriebemotor wartungs- und verschleißfrei
400 V - 50 Hz
4m Kabel + 16 A CEE-Stecker

Bis zu 6 Stoppositionen stufenlos einstellbar. Drehwinkel bis 360°.

Über ein Steuerungssignal der Verteilerrutsche (potentialfreier Öffner):

- kann die Produktionsmaschine stillgesetzt werden (optional)
- eine Signaleinrichtung betätigt werden (optional)

Verteilerrutsche VR

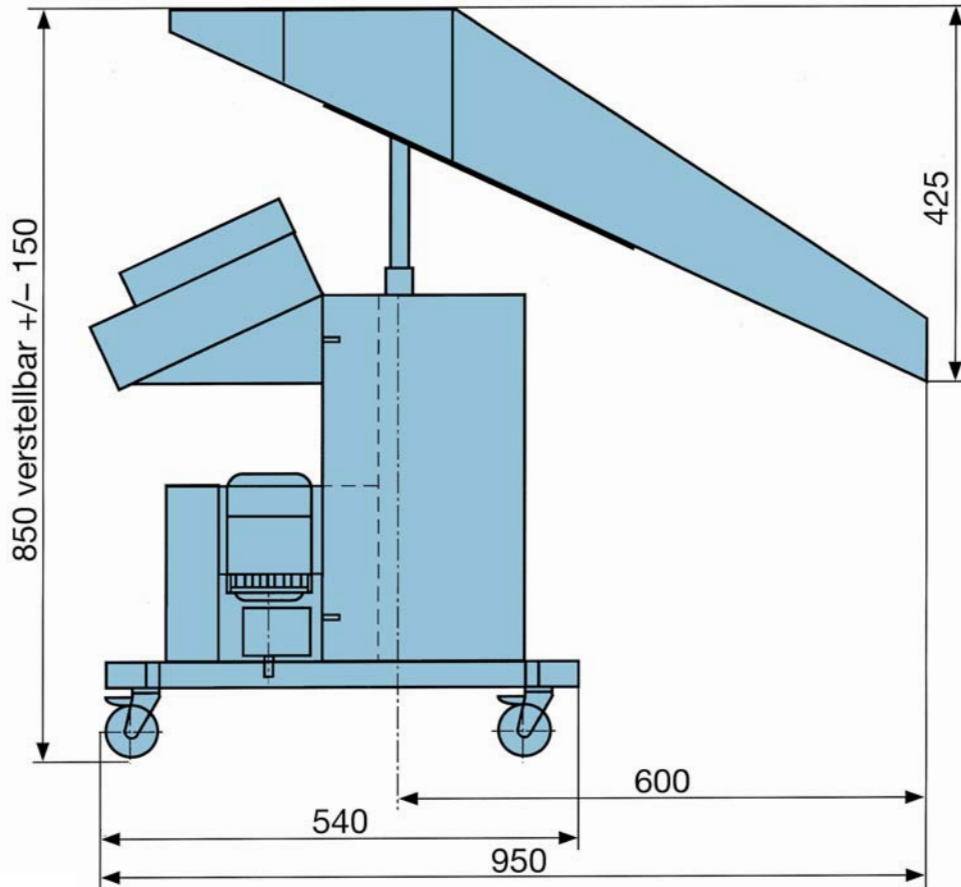

Technische Änderungen vorbehalten.



Drehteller



PRO-WA

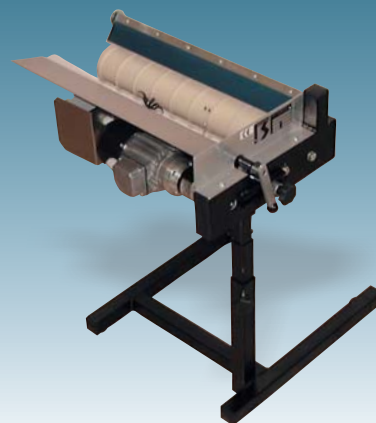

SSE

SCHUMA
Maschinenbau
GmbH
Heinrich-Kahn-Straße 63
D-89150 Laichingen
oder
Postfach 1308
D-89146 Laichingen
Tel. 0 73 33/96 09-0
Fax 0 73 33/96 09-99
e-mail:
info@schuma.com
www.schuma.com